

ApneaLink Air

Estudio de sueño en casa

INSTRUCCIONES PARA EL PACEINTE

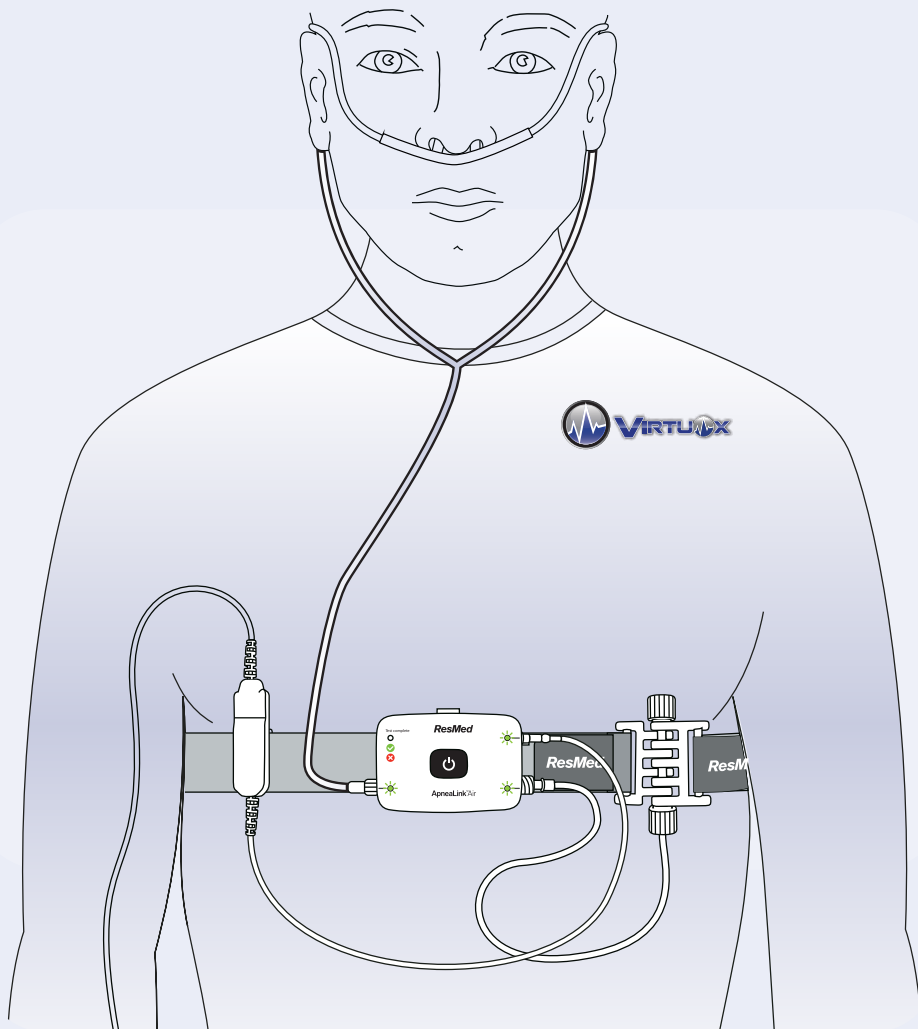

Soporte al paciente
(877) 897-0063
www.virtuox.net



Equipo Para Estudio De Sueño En Casa

Por favor tome un momento para familiarizarse con lo que setá incluido en el kit:

1. El dispositivo para estudios de sueño en casa, ApneaLink Air (con sensores adjuntos y nuevas baterías pre-instaladas)

2. Cánula nasal

3. Sensor dedal



4A. Cinturón negro elástico de pecho

4B. Sensor de esfuerzo (Mide los movimientos de su pecho)

5. Baterías AAA Extra



Recordatorio:

No encienda el dispositivo hasta que esté listo para ir a cama y hacer el test! Debe continuar tomando sus medicamentos, tal como su médico indique. Por favor haga el test y devuelva el dispositivo de inmediato.

Instrucciones para el test de sueño en casa

Por favor lea estas instrucciones cuidadosamente y sígalas

Paso 1: Póngase el cinturón de pecho

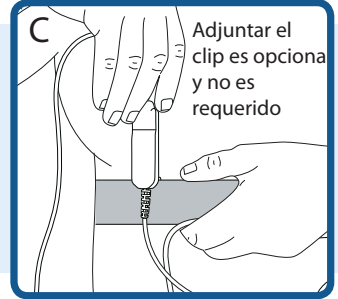
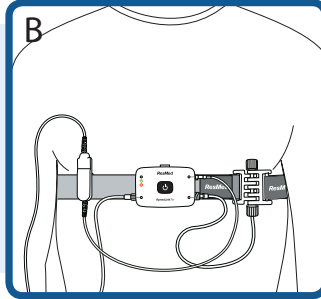
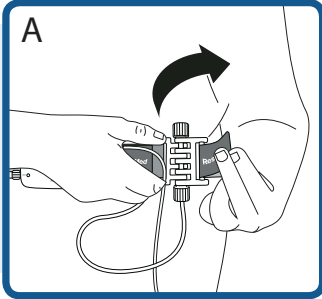

- Con el dispositivo en frente, envuelva el cinturón de pecho al rededor de su cuerpo y sobre su ropa de dormir, tal como está en el gráfico. Asegure el cinturón del pecho con las pestañas de velcro. El cinturón debe quedar ajustado, mas no incómodo.

- **!** El fabricante recomienda que este dispositivo se coloque en el centro del pecho, encima o debajo de los senos. Si, por algún motivo, usted no puede dormir boca arriba, usted puede rotar el cinturón para que el dispositivo quede a su costado.

Paso 2: Ponerse el sensor de dedal

Importante! Remover esmalte de uñas o uñas postizas del dedo en donde el sensor será puesto.

- Deslice su dedo dentro del sensor de dedal. El cable debe ir paralelo hacia la parte de arriba de su mano, tal como es mostrado en el gráfico.
- Su dedo no debe salirse de la parte final del sensor.
- Usted puede cambiar de dedo, si es necesario, para mas comodidad.

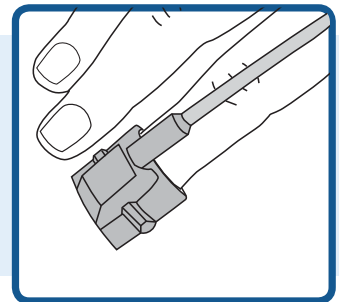

Nota: Puede usar una curita o cinta hipoalergénica para asegurar el cable a su dedo.

Paso 3: Ponerse la cánula nasal

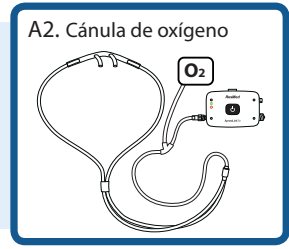
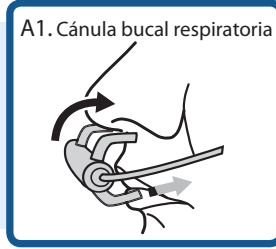
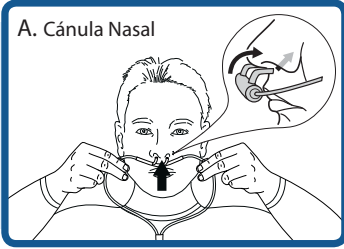

- A. Nasal Cannula - Cánula Nasal-Con las púas mirando hacia abajo y hacia su cara, inserte la cánula nasal con una púa en cada fosa nasal, tal como es mostrado en el gráfico.
- A1. Cánula bucal respiratoria (opcional)-Hay una púa curvada adicional hacia su boca.
- A2. Cánula de oxígeno (opcional)- Usted conectará una terminal a su fuente de oxígeno.

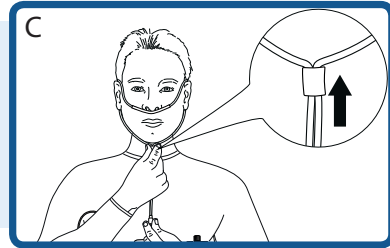
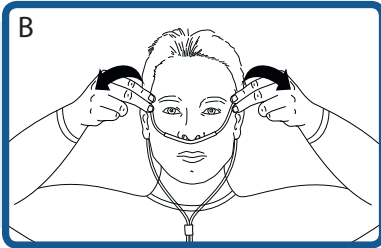

- B. Envuelva la cánula detrás de sus orejas.
- C. Ajustar el control, deslizando para que el bucle quede asegurado debajo de su mentón.

Nota: Puede usar una curita o cinta hipoalergénica para mantener la cánula nasal en su lugar.

! Si la cánula nasal no está aún adjunta, por favor adjúntela girando el conector en el dispositivo.

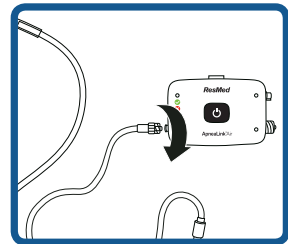

Paso 4: Encienda el dispositivo

- Cuando esté listo para acostarse, presione y mantenga presionado el botón de encendido hasta que las luces empiecen a aparecer. Nota Este proceso puede durar hasta 30 segundos.

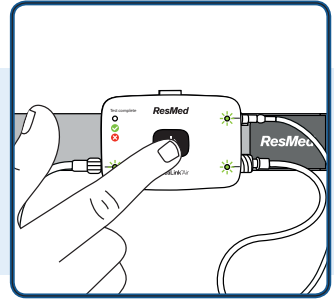

- ! Si alguna de las luces permanecen rojas por un tiempo extendido, por favor chequee el sensor apropiado para una conexión segura al dispositivo y correcta colocación en su cuerpo. Es normal que las luces titilen ocasionalmente de verde a rojo. Nota que la luz DENTRO del sensor dedal en donde puso su dedo, debe permanecer de color rojo.

Paso 5: Váyase a dormir

- Ahora está listo para dormir. Es normal que las luces en el dispositivos se oscurezcan después de varios minutos.

Nota: Necesitamos un mínimo de 4 horas de sueño por cada noche del examen.

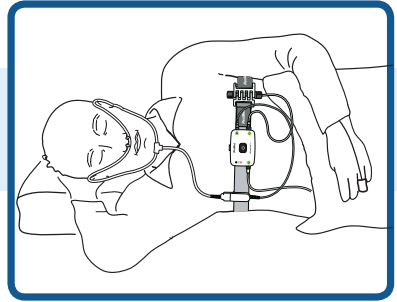

Si necesita usar el baño durante la noche, simplemente remueva el sensor dedal NO desconecte el sensor dedal del dispositivo o apague el aparato. Ponga nuevamente su dedo en el sensor dedal cuando regrese a su cama y continúe con el test.

Paso 6: Apague el dispositivo

- Cuando se despierte la siguiente mañana y haya terminado el examen de la noche, presione y mantenga presionado el botón hasta que el aparato se apague.

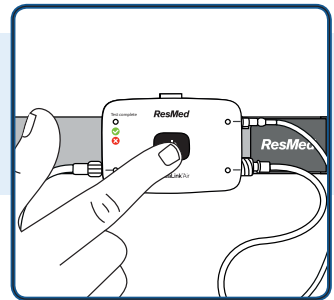

- ! Si la luz indicadora de "test completado" se enciende, por favor haga caso omiso. Esto es solamente para propósitos internos.

Importante! A no ser que sea instruido, usted hará el examen por dos días.

Paso 7: Segunda noche de examen

- Remover la cobertura de la batería de la parte de atrás del dispositivo.
- Remover las baterías usadas y reemplazarlas con nuevas baterías que han sido proveídas.
- Repita pasos 1-6 para su segunda noche de examinación.

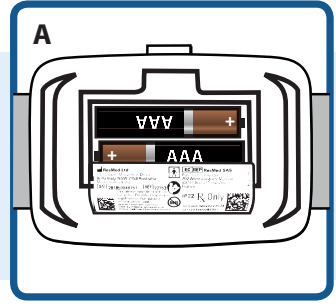

! Ponga las baterías en la correcta dirección.
*Mire la figura A.

Paso 8: Complete toda la documentación

- Complete la documentación y devuélvala con el dispositivo.



Paso 9: Empaque el dispositivo y devuélvalo a VirtuOx

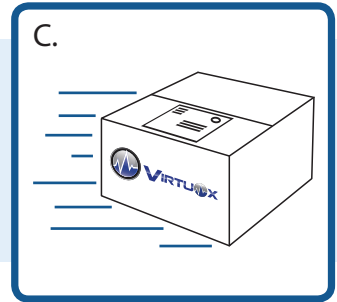
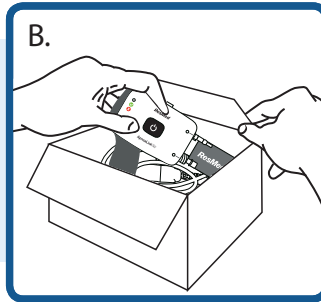
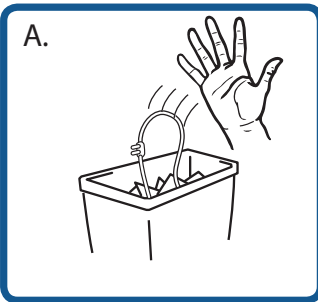

- A. Usted puede desenroscar la cánula nasal del dispositivo y botarlo. **NO** desconecte ningún otro anexo.
- B. Ponga el dispositivo, incluyendo todos sus anexos, y la documentación completa dentro del paquete proveído al día siguiente.
- C. Use el transportista apropiado que está designado en la etiqueta para retornar a VirtuOx.

Importante! Por favor devuelva el dispositivo a tiempo. Esto evitará demoras en obtener los resultados del test para su médico.

Qué sigue? Su médico debe recibir los resultados dentro de dos semanas desde el día que envió el paquete de regreso a Virtuox. Por favor contacte a su médico para discutir los resultados y opciones de tratamiento, si es necesario.

Preguntas Frecuentes

Q Hay video para instrucciones?

A Si, por favor visite www.virtuox.net y mire bajo la sección de paciente.

Q Me despierto durante la noche y el dispositivo está apagado. Qué hago?

A Por favor encienda el dispositivo y continúe con el examen.

Q El dispositivo no enciende.

A Si el dispositivo no enciende después de mantener presionado el botón de encendido por 30 segundos, por favor reemplace las baterías.

Q Debo apagar el dispositivo si me despierto durante la noche?

A No, no apague el dispositivo a no ser que no planea en regresar a dormir.

Q Qué hago si la luz verde en el sensor no aparece?

A Chequee el sensor apropiado para una segura conexión con el dispositivo y la correcta colocación en su cuerpo. Si la luz no se enciende aún, por favor comuníquese con la línea de apoyo al paciente al (877) 897-0063.

Q Qué hago si el sensor dedal o la cánula nasal no se queda en su lugar?

A Usted puede asegurarla usando una curita o cinta hipoalergénica.

Q Qué pasa si la cánula no está conectada al dispositivo?

A Usted puede conectar la cánula girándola en el dispositivo.

Q Qué hago si el sensor dedal se vuelve incómodo durante la noche?

A Usted puede cambiarlo a otro dedo.

Q Debo contactarlos antes de comenzar el test?

A No, no necesita contactarnos antes del test.

Q Cuándo tendré mis resultados?

A Por favor contacte a su médico para discutir sus resultados.

Q Cuántas noches debo hacer el test?

A Usted debe hacer el test por dos noche, a no ser que haya sido instruido de algo diferente.



Si tiene alguna pregunta referente a Estudios de Sueño en casa, comuníquese con soporte al paciente al (877)897-0063. Soporte al paciente de Virtuox está disponible para ayudarle 24 horas al día, 7 días a la semana!

www.virtuox.net



ApneaLink 062020-01